

В-3-92

√ Ra12,5 (√)

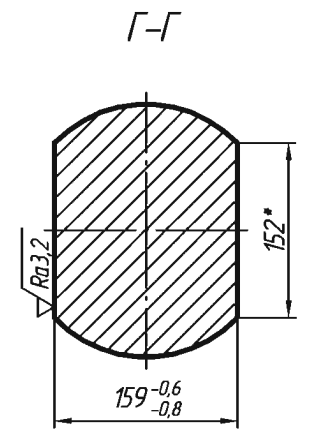

Изд. № подл. Подп. и дата
 Изм. № докум. Подп. и дата
 Взам. инв. №
 Подп. и дата
 Инв. № подл.

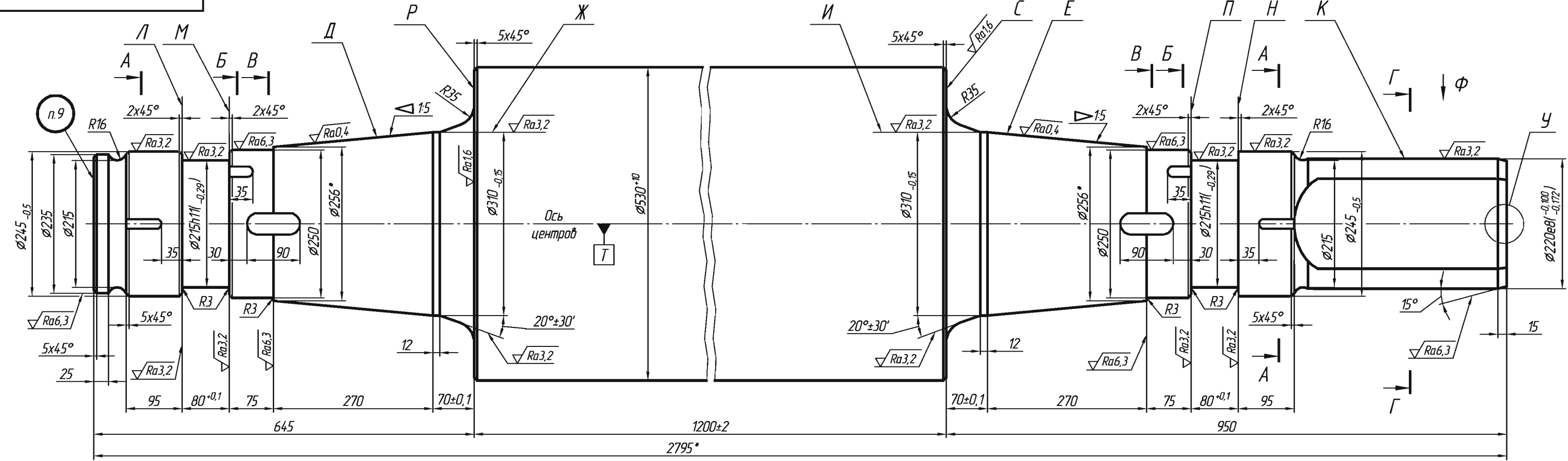
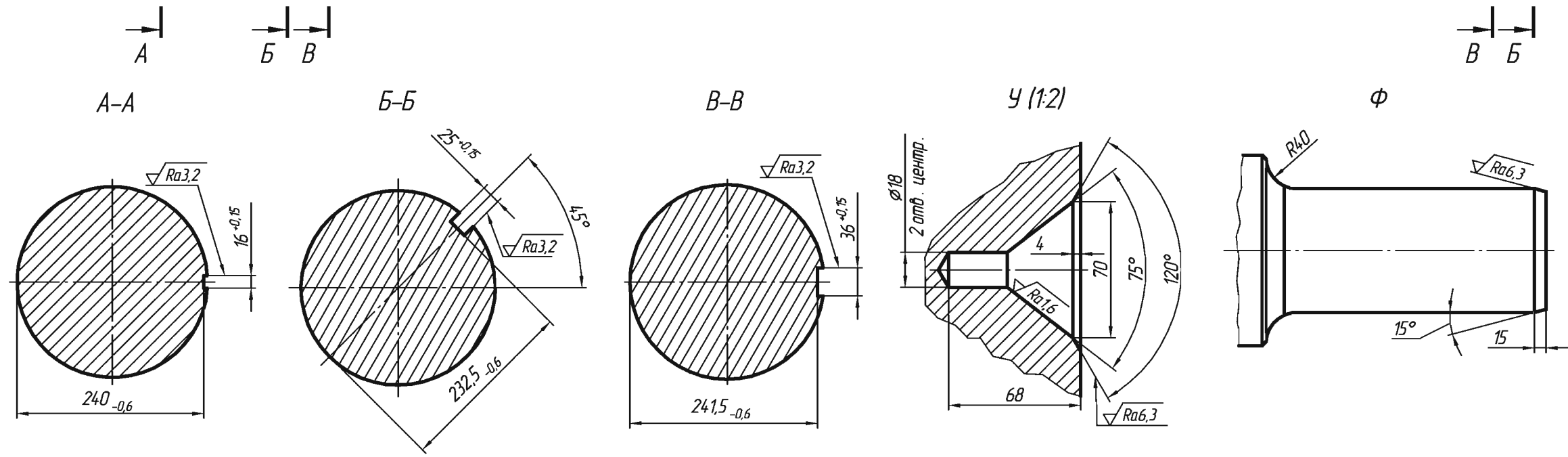

1. Заменитель материала сталь 50 ОСТ 24.013.04-90Е.
2. Изготовление, приемка и упаковка вала по ОСТ 24.013.04-90Е.
3. Допуск прямолинейности образующих конусных поверхностей Д и Е 0,015 мм.
4. Отклонение от заданной конусности поверхностей Д и Е не более 0,03 мм.
5. Допуск радиального биения поверхностей Д, Е, Ж, И и К относительно оси Т 0,15 мм.
6. Допуск торцового биения поверхностей Л, М, Н, П, Р и С относительно оси Т 0,15 мм.
7. Общие допуски по ГОСТ 30893.1: +t₂; -t₂; ±t₂/2.
8. * Размеры для справок.
9. Маркировать ударным способом: товарный знак, обозначение чертежа заказчика, марку стали, номер плавки и клеймо приемки.

				В-3-92			
1	Зам.	—	16.12.08	Валок рабочий клетки 1Г	Лист	Масса	Масштаб
Изм.	Лист	№ докум.	Дата			2,72 т	1:5
Разраб.	Горохов		09.12.08		Лист	Листов	1
Пров.	Пугачев						
Т.контр.							
Н.контр.	Митенев			Сталь 55 ОСТ 24.013.04-90Е	МЗ "Петросталь" Технологический отдел		
Утв.	Соколов						